

# DEVELON

Graafmachines op rupsen

# DX1000LC-7



Maximaal vermogen 469 kW

Bedrijfsgewicht 97,0 - 99,5 t

Inhoud graafbak 5,4 - 6,8 m<sup>3</sup>

**DEVELON DX1000LC-7 GRAAFMACHINE OP RUPSEN:**

# **GEMAAKT VOOR DE ZWAARSTE TOEPASSINGEN**

Til uw bedrijf naar een hoger niveau met de Develon DX1000LC-7 graafmachine.

Een sterk onderstel en het hoogste motorvermogen en hydraulisch debiet op de markt, met volledige controle over brandstofverbruik, voor de laagst mogelijke kosten per ton.





# HOGERE WINST, HOGERE PRODUCTIVITEIT, LAGERE BRANDSTOFKOSTEN

## HOGE PRODUCTIVITEIT EN LAGE EIGENDOMSKOSTEN

Hogere productiviteit en lager brandstofverbruik in een efficiënte en comfortabele werkomgeving.

## BETROUWBAARHEID

Ontwikkeld voor de zwaarste toepassingen en de ruigste materialen.

## VEILIGHEID

Uw veiligheid is onze prioriteit: 360° camerasysteem, grote zijspiegels, sterke led-werklampen, antislip treden en -platforms, relingen op de bovenbouw.

## GROOTSCHALIG GRAAFWERK

Twee heavy-duty (HD) voorbouwen verkrijgbaar voor verschillende werkomstandigheden. Voorbouw voor grootschalige graafwerkzaamheden met grote bakken of zware voorbouwen wanneer een lang bereik nodig is.

## ZWENKLAGERS

Uniek ontwerp met gekruiste lagers, voor een betere verdeling van de belasting en een langere levensduur.



## LEVENSDUUR ONDERSTEL

Zwaar onderstel, met grote rollen en kettingwiel en een versterkt frame voor de zwaarste toepassingen.



### EENVOUDIG ONDERHOUD

Standaard automatisch smeersysteem, alle filters eenvoudig toegankelijk, compressor met luchtpistool als optie, alles ontworpen voor eenvoudig onderhoud.

### GEAVANCEERDE FILTERS

De meest efficiënte filters en scheiders vangen water en stof op om uw investering optimaal te beschermen.

### COMFORT

Een van de ruimste cabines in de markt, met een laag geluids- en trillingsniveau en uitstekend zicht rondom. Volledig instelbare verwarmde stoel met luchtvering, standaard airconditioning met klimaatregeling.

### GEMAKKELIJK WERKEN

Met het nieuwe gemakkelijke 8-inch touchscreen hebt u alle belangrijke informatie binnen handbereik. Exclusieve jog shuttle schakelaar, vier werk- en vier vermogensmodi, proportionele regeling.

### MOTOR

De bijzonder krachtige Perkins 2806J motor, met een hoog koppel bij lage toerentallen, combineert betrouwbaarheid met milieuvriendelijkheid. De 6-cilinder motor voldoet aan Stage V en levert 469 kW bij 2000 tpm.

### BIJZONDER LAAG BRANDSTOFVERBRUIK

Het Smart Power Control (SPC)-systeem verlaagt het brandstofverbruik door het vermogen aan te passen aan de behoeften van de toepassing. Het systeem levert precies genoeg olie en voorkomt energieverpilling.



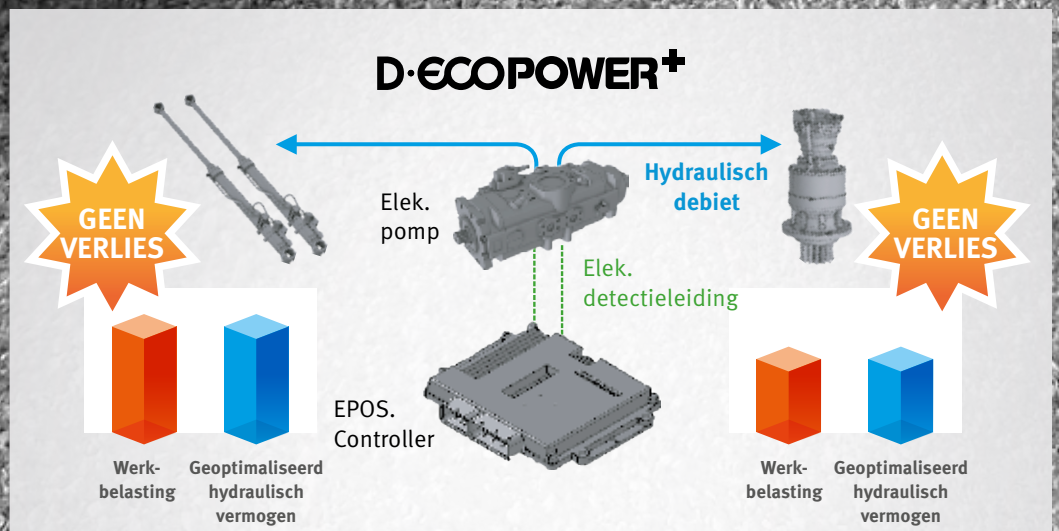

# TOPPRESTATIES EN EEN LAAG BRANDSTOF- VERBRUIK

## HET VERMOGEN OM PRODUCTIEVER TE ZIJN

- De DX1000LC-7 is uitgerust met de allernieuwste generatie Perkins motor.
- Deze motor voldoet aan Stage V en heeft een uiterst lage uitstoot, omdat het verminderen van onze milieu-impact van het grootste belang is voor ons.
- Uitlaatgassen worden gereinigd door selectieve katalytische reductie (SCR), een dieseloxidekatalysator (DOC) en een roetfilter (DPF).

## LAAG BRANDSTOFVERBRUIK

- U kunt kiezen uit 4 krachtmodi en 4 werkmodi, voor optimale prestaties onder alle omstandigheden.
- Smart Power Control (SPC3) systeem: verlaagt het motortoerental en past het pompdebiet op de werkomstandigheden aan. Het systeem past het motorvermogen en het hydraulisch debiet automatisch aan voor een laag brandstofverbruik en minder uitstoot. Twee systemen (variabele toerentalregeling en pompkoppelregeling) zorgen samen voor een lager brandstofverbruik bij gelijke productiviteit.
- Uitschakelautomaat: schakelt de motor uit wanneer deze een bepaalde tijd stationair loopt. De bestuurder kan via het touchscreen instellen na hoeveel tijd de motor automatisch wordt uitgezet.

## ASYMMETRISCHE TURBOLADER

De zeer efficiënte asymmetrische turbolader gebruikt een ontwerp met twee slakkenhuizen van verschillende groottes om uitlaatgassen met verschillende snelheden door het turbinewiel te voeren.

## HET MEEST GEAVANCEERDE HYDRAULISCHE SYSTEEM (D-ECOPOWER+)

Deze nieuwe elektrische hoofdpomp berekent nauwkeurig het benodigde pompdebiet voor elke actuator, waardoor de productiviteit gemaximaliseerd wordt (snellere werking) en onnodig brandstofverlies wordt voorkomen.

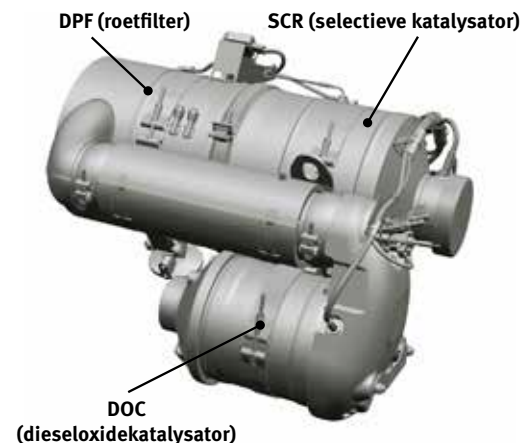



Zwenkmotor



MVC



Hoofdpomp



Motor



## BETROUWBAARHEID ZIT ONS IN HET BLOED

In uw vak is betrouwbaar gereedschap onontbeerlijk. Bij Develon staan een lange levensduur en betrouwbaarheid centraal bij de ontwikkeling van onze machines. De materialen en constructies worden onderworpen aan strenge tests om de sterkte en weerstand onder de meest extreme omstandigheden te meten.



# ONTWORPEN VOOR ALLROUND LANGDURIG GEBRUIK ONDER ZWARE OMSTANDIGHEDEN

## HOOFDONDERDELEN VAN BEWEZEN KWALITEIT

Deze nieuwe machine is gemaakt met hoofdonderdelen van de beste kwaliteit, nauwkeurig aangepast voor grote apparatuur, en biedt het beste vermogen en de beste levensduur in zijn klasse.

## FRAME

Develon biedt een geheel nieuw frame, specifiek ontworpen voor de mijnbouw, zodat uw graafmachine altijd operationeel blijft in ruige en barre omgevingen.

## VOORBOUW VOOR ZWARE TOEPASSINGEN

De giek en de arm zijn speciaal ontwikkeld voor de zwaarste toepassingen, zoals winning van delfstoffen of grootschalige graafwerkzaamheden, waardoor de machine een aanzienlijk langere levensduur heeft.

## ZWENKLAGERS MET GEKRUISTE ROLLEN

Het unieke gekruiste lagerontwerp zorgt voor een langere levensduur door de belasting gelijkmatiger te verdelen.

## ONDERSTEL

Ons zware onderstel verhoogt de levensduur van uw machine nog verder.

## EXTRA ZWARE KETTINGWIELEN

Onze extra zware kettingwielen verhogen de levensduur van uw machine nog verder.

## GIEK

- Giekvoet ontworpen op een grotere pensterkte en eenzijdige slijtage van de pen te verminderen.
- Vlakke staalplaat voor het verspreiden van de machinebelasting.
- Lasontwerp om de levensduur van het gelaste onderdeel te verhogen.
- Versterkte binnenplaat om belasting te verspreiden.

## ARM

- Stalen bodemplaat om de sterkte van de armstructuur te vergroten.
- Armnaaf om belasting te verlagen.
- Lasontwerp van de arm om belasting te verlagen.



Beschermd hydraulisch systeem



Zware bodemplaat



Frame



Zwenklagers met gekruiste rollen

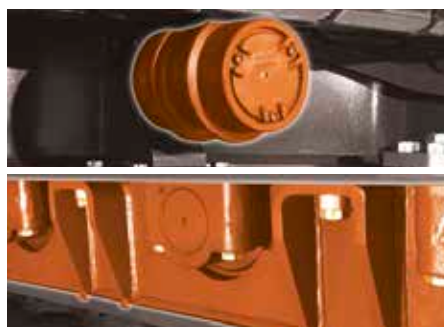

Onderstel



Extra zware kettingwielen

1. OPG frontbescherming
2. 360° AVM-camerasysteem voor zicht rondom
3. 8-inch touchscreen
4. Bekerhouder
5. Joysticks en schakelaars zijn in de verstelbare bedieningsconsoles ingebouwd
6. Beter zicht naar rechts onder
7. Aparte hendel voor het instellen van de hoogte en kantelfunctie van de zitting
8. Rechte ergonomische pedalen
9. Vlakke, grote, gemakkelijk schoon te maken vloer



1

2

3

4

5

6

7

8

9

# UITERST COMFORTABEL WERKEN

## BESTE WERKOMGEVING IN DE KLASSE

De DX1000LC-7 is ontworpen met oog op de best mogelijke werkomstandigheden. De geavanceerde, ultramoderne cabine is geluidgeïsoleerd en voldoet aan FOPS-bescherming niveau 2 wanneer de cabine is uitgerust met FOPS-bescherming voor uw veiligheid. Een hoogwaardige verwarmde stoel met luchtvering biedt de bestuurder maximaal comfort.

## CABINE-OPHANGING

De cabine is uitgerust met een ophangstelsel (CabSus-ophanging) dat trillingen dempt en uitstekende bescherming biedt bij botsingen. Dit systeem absorbeert schokken en trillingen veel effectiever dan een conventioneel silentblock ophangstelsel.

## DEVELON SMART TOUCH

U kunt op het brede 8-inch touchscreen eenvoudig door de verschillende menu's bladeren, bijvoorbeeld voor vermogensinstellingen en het instellen van de hulphydrauliek. U kunt er ook een Bluetooth apparaat op aansluiten of naar uw favoriete radiozender luisteren.

## 360° AVM-CAMERASYSTEM VOOR ZICHT RONDOM

Het 360° camera-systeem biedt u een onbelemmerd zicht op de omgeving van de machine.

## DEVELON SMART KEY

We brengen standaarden en comfort uit de automobielenindustrie naar bouwmachines

- Zoekfunctie
- Thuiskomverlichting
- Deuren op afstand openen
- Sleutelvrij starten

## ERGONOMISCH ONTWERPEN PEDALEN

Ergonomisch ontworpen centraal geplaatste rijpedalen. Aangepaste pedaalhoek om druk op de enkels en gewrichten te verlichten, vermoeidheid te verminderen en de belasting voor de bestuurder te reduceren.





1. Develon Smart Key
2. Knoppen voor schaar
3. Knop voor breekhamer/booster
4. Startschakelaar (start/stopknop)
5. Motortoerentalregelaar
6. Keuzeschakelaar rijnsnelheid
7. Lichtschakelaar
8. Schakelaar voor cabinewerklamp
9. Schakelaar voor nabehandelingssysteem
10. Bluetooth bedieningspaneel
11. Paneel voor airconditioning en verwarming

# NEEM PLAATS IN BUSINESSCLASS

Met de ergonomische knoppen en het goed zichtbare kleurendisplay heeft u de machine altijd volledig onder controle.

# EENVOUDIG EN VOLLEDIG IN CONTROLE

## DYNAMISCH VERMOGENSMANAGEMENT

- Automatische selectie van rijsnelheid (langzaam/snel)
- Met een tiptoets wordt het motortoerental onmiddellijk verlaagd tot langzaam stationair draaien
- Als alle knoppen en joysticks 4 seconden (instelbaar) in de neutrale stand staan, gaat de motor naar stationair, om zuiniger te werken en het geluidsniveau in de cabine te verlagen

## MODUS 'INTELLIGENTE ZWEVENDE GIEK'

Met de 'intelligente zwevende giek' gaat de giek omhoog of omlaag als de toepassing daarom vraagt:

- Instelling hydraulische breekhamer: als met de giek omlaag wordt gewerkt, dan beweegt de giek vrij onder het eigengewicht. Dit vermindert schokken en trillingen, en zorgt ervoor dat de breekhamer langer meegaat.
- Volledig zwevend: met de giek omlaag gaat deze met de ondergrond mee omhoog en omlaag.

## UITERST NAUWKEURIGE VINGERTIPBEDIENING

- Het nieuwe multifunctionele 8-inch touchscreen display laat alle nuttige informatie in een intuïtief visueel formaat zien.
- U kunt in één oogopslag de status en de instellingen van de machine zien om deze optimaal te laten werken.
- De unieke jog/shuttle-schakelaar van Develon maakt eenvoudige, nauwkeurige bediening van alle machinefuncties mogelijk.
- U kunt met de bijzonder gevoelige en licht lopende joysticks veilig, soepel en zelfverzekerd werken.
- De proportionele duimschakelaars op de joysticks kunnen horizontaal of verticaal worden geplaatst, al naar gelang de wens van de bestuurder, om de hydraulische aanbouwdelen optimaal te kunnen bedienen.



## 4 BEDRIJFSMODI EN 4 KRACHTMODI + PRIORITEITSREGELING GIEK/ZWENKEN

Altijd het vermogen voor uw toepassing en minimaal brandstofverbruik:

- Een- of tweewegmodus, graafmodus en hefmodus
- Power plus-modus, power-modus, standaardmodus, energiezuinige modus
- Met de prioriteitsregeling giek/zwenken kunt u bedieningsmodi met één knop regelen – voor comfortabelere en productievere bediening die geoptimaliseerd is voor verschillende werkomgevingen

### PRIORITEITSMODUS GIEK

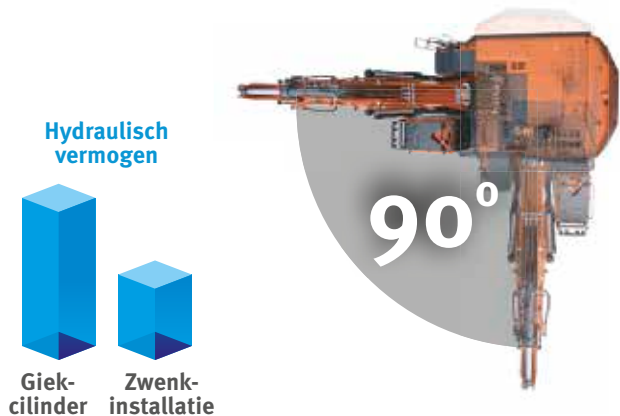

### PRIORITEITSMODUS ZWENKEN

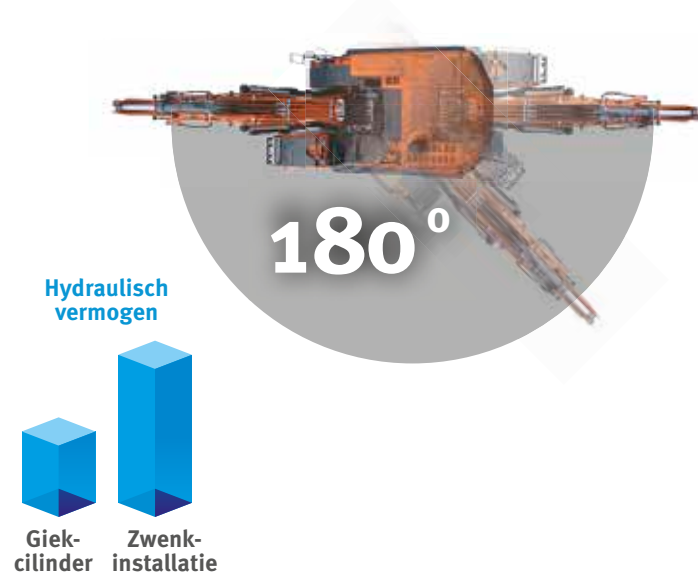

# EENVOUDIG ONDERHOUD VOOR MAXIMALE BESCHIKBAARHEID



## LUCHTCOMPRESSOR

Met het luchtpistool in de cabine houdt u de ruimte schoon en comfortabel.



## BREDE LOOPBRUG

Onderhoud wordt gemakkelijker met de loopbrug van 520 mm.

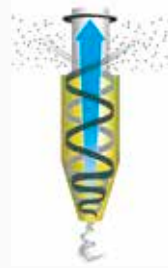

### **INTENSIEVE LUCHTREINIGER**

De 2-fase luchtreiniger beschermt de motor tegen stof en verontreinigende deeltjes – voorkomt stilstand en is onderhoudsvriendelijk.

### **OMKEERBARE VENTILATOR**

- De koelventilator kan in twee richtingen draaien.
- Blaast stof op de radiator en oliekoeler eenvoudig weg, wat tijd en moeite bespaart.

### **GECENTRALISEERD BRANDSTOFFILTRATIESYSTEEM**

Waterscheider, voorfilter voor brandstof en hoofdfilter zijn samen gegroepeerd om de levensduur van de motor te verlengen en storingen aan de machine te voorkomen, waardoor inspectie of onderhoud aan de machine veel gemakkelijker wordt via één eenvoudig toegangspunt.

### **ELEKTRISCHE BRANDSTOFOPVOERPOMP (ETP)**

Gebruik deze schakelaar om eenvoudig brandstof bij te vullen in de machine na inspectie of reparatie.

### **AUTOMATISCH SMEERSYSTEEM (AGS)**

Het nieuwe automatische smeersysteem helpt de onderhoudstijd aanzienlijk te verminderen en voorkomt onverwachte stilstand.



# TECHNISCHE SPECIFICATIES

## MOTOR

De Perkins 2806J dieselmotor is ontworpen op hoge prestaties en een laag brandstofverbruik en voldoet aan de nieuwste Stage V-emissievoorschriften. Voor een optimale machineprestatie gebruikt de motor brandstofinjectionssystemen onder hoge druk, een tussenkoeler en een elektronische regeleenheid. De motor is een viertakt motor met vloeistofkoeling, een wastegate turbocharger, dieseloxydekatalysator (DOC), selectieve katalytische reductie (SCR) en een roetfilter (DPF).

### Model

Perkins 2806J

### Aantal cilinders

6

### Nominaal vermogen bij 2000 tpm

ISO 14396, bruto 469 kW (629 pk)

### Max. koppel bij 1300 tpm

301,1 kgf·m

### Stationair (laag - hoog)

700 - 1800 tpm

### Cilinderinhoud

18.100 cm<sup>3</sup>

### Boring x slag

145 mm x 183 mm

### Startmotor

24 V / 9 kW

### Accu's, dynamo

2 x 12 V, 200 Ah - 24 V, 115 A

### Luchtfilter

Luchtreiniger met dubbel element met 2-fase filtratie

## ONDERSTEL

De graafmachines zijn in het geheel bijzonder sterk gebouwd van materialen met hoge kwaliteit met een lange levensduur. Alle lassen zijn ontworpen op minimale materiaalspanningen.

- Rupsrollen gesmeerd voor de gehele levensduur
- Losse rollen en kettingwielen voorzien van vrijdragende afdichtingen
- Rupsplaten vervaardigd uit inductiegeharde legering met dubbele ribben
- Hittebehandelde verbindingsspennen
- Hydraulische rupsspanner met schokdempend spanmechanisme

### Bovenrollen (standaard rupsplaat)

3

### Onderrollen

9

### Aantal schakels en rupsplaten per kant

51

### Totale rups lengte

6370 mm

## HYDRAULISCH SYSTEEM

Het systeem voor elektronische vermogensoptimalisatie (e-EPOS) is het brein van de graafmachine. Het minimaliseert het brandstofverbruik en optimaliseert de efficiency van het hydraulische systeem onder alle werkomstandigheden. Om de motor en de hydrauliek te harmoniseren is het e-EPOS via een gegevensverbinding met de elektronische regeleenheid van de motor verbonden.

- Het hydraulische systeem laat een onafhankelijke of gecombineerde werking toe
- Twee rijnsnelheden bieden ofwel meer koppel ofwel een hogere snelheid
- Cross-sensing brandstofbesparend pompsysteem
- Automatisch systeem voor lager toerental
- 4 bedrijfsmodi en 4 krachtmodi
- Knopbediening van het debiet in de hulpcircuits
- Computerondersteunde regeling van het pompvermogen

### Hoofdpompen

3 axiale zuigerpompen met variabele opbrengst

Maximaal debiet bij 1800 tpm 3 x 523 l/min

### Hulppomp

Tandwielpomp

Maximaal debiet bij 1800 tpm 60 l/min

### Instelling ontlastklep

Geïnstalleerd	360 bar (367 kgf/cm <sup>2</sup> )
Rijmodus	368 bar (375 kgf/cm <sup>2</sup> )
Zwenken	294 bar (300 kgf/cm <sup>2</sup> )
Stuurpomp	200 bar (28 kgf/cm <sup>2</sup> )

## HYDRAULISCHE CILINDERS

Zuigerstangen en cilinders van staal van hoge sterkte. Alle cilinders zijn voorzien van een schokdempend mechanisme om een schokvrije werking en een langer zuigerleven te waarborgen.

Aantal cilinders	Aantal	Boring x stangdiameter x slag (mm)
Giek	2	215 x 150 x 1905
Arm	1	240 x 170 x 2020
Bak	1	210 x 145 x 1530



## CABINE

De airconditioning en de verwarming zijn geïntegreerd voor optimale klimaatregeling. Een automatisch geregelde ventilator blaast de gefilterde lucht door meerdere uitstroomopeningen de cabine in.

De verwarmde stoel met luchtvering beschikt over een veiligheidsgordel. De bestuurder kan de ergonomische stoel en de joystickconsole onafhankelijk naar wens instellen.

### A-gewogen geluidsdrukniveau bij de bestuurder, $L_{pAd}$ (ISO 6396:2008)

72 dB(A)

### A-gewogen geluidsvermogensniveau bij de bestuurder, $L_{wAd}$ (2000/14/EG)

110 dB(A)

## ZWENKMECHANISME

Voor het zwenkmechanisme worden twee axiale zuigermotoren gebruikt die een tweetraps planetaire overbrenging in oliebad aandrijven voor het hoogste koppel.

- Zwenklagers: Uniek ontwerp van gekruiste lagers, voor een betere verdeling van de belasting en een langere levensduur
- Inwendig tandwiel en pignion ondergedompeld in smeermiddel

### Maximale zwenksnelheid

6,1 tpm

### Maximaal zwenkkoppel

31850 kgf·m

## INHOUDEN VLOEISTOFFEN

Brandstoftank	1100 l
Koelsysteem (radiateur)	105 l
Hydrauliekolietank	880 l
Motorolie	65 l
Zwenkaandrijving	2 × 8 l
Rijvoorziening	2 × 25 l

## AANDRIJVING

Elk van de rupsen wordt door een onafhankelijke axiale zuigermotor met hoog koppel via planetaire reductietandwielen aangedreven. Twee hendels/bedieningspedalen staan borg voor een soepele loop met contra-rotatie wanneer gewenst. Het frame van de rupsen beschermt de rijmotoren, remmen en planeetwielen. De rupsremmen beschikken over meerdere schijven die met een veer worden aangedrukt en hydraulisch gelost.

### Rijsnelheid (laag - hoog)

2,6 - 4,5 km/u

### Maximale tractie

60,6 t

### Maximaal klimvermogen

70% / 35°

## GEWICHT

	Breedte rupsplaten (mm)	Machinegewicht (t)	Bodemdruk (kgf/cm <sup>2</sup> )
Twee-ribs rupsplaten	650 (std)	97,0	1,37
	750	97,6	1,19
	900	99,5	1,01

## GEWICHTEN VAN ONDERDELEN

Onderdeel	Eenheid	Gewicht	Opmerkingen
Bovenbouw zonder voorbouw	kg	32870	Met contragewicht
Onderbouw	kg	14150	
Contragewicht	kg	12700	
Voorbouw	kg	15800	Gebaseerd op standaard
Giek	mm kg	7250 / 8400 10230 / 10740	Inclusief bussen
Arm	mm kg	2900 / 3700 5590 / 5825	Inclusief bussen

# TECHNISCHE SPECIFICATIES

## LAADBAKKEN

Type bak	Inhoud (m <sup>3</sup> ) volgens SAE	Breedte (mm)		Gewicht (kg)	Graafkracht (ISO) (STD / OPT) (ton)
		Met zijsnijders	Zonder zijsnijders		
S-klasse	5,4	1940	1940	5214	42,96 / 48,2
	6,8	2320	2320	5723	

## S-KLASSE (ZWAAR GEBRUIK) GRAAFBAK

De S-KLASSE (ZWAAR GEBRUIK) GRAAFBAK is ontworpen voor grootschalige graafwerkzaamheden bij zware mijnbouw en winning van delfstoffen, met zeer sterke en slijtvaste materialen.

### Kenmerken en voordelen

- Verkrijgbaar in 2 verschillende.
- Ruitvormig gevouwen gedeelte voor een grotere structurele sterkte.
- Overlappende plaat ter bescherming van de lipplaat en een grotere sterkte.
- Optimale vorm voor hoge binnendringing en hielafstand.
- Diep profiel voor een grote inhoud.
- Lage tipradius voor betere graafprestaties.
- Geoptimaliseerd ontwerp van de echte Develon SD (Severe Duty)-tand voor duurzaamheid en productiviteit.
- Ontwerp met tweezijdige boutversterking voor langere levensduur en bescherming bij zware toepassingen.
- Slijtblokken en bodemsectie.
- Hoogwaardige materiaalstelling voor een langere levensduur.
- Ongelooflijke sterkte met lipplaat van 500 HBN.
- Hogere slijtageweerstand met 400 HBN.

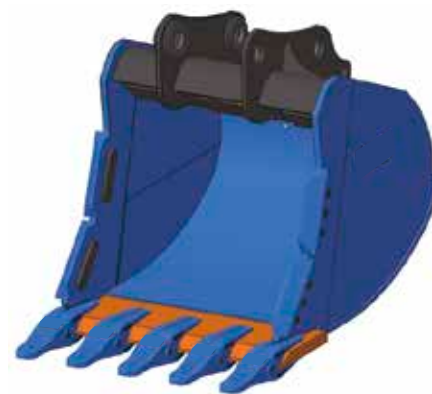

- Hoogwaardig staal
- Zeer slijtvast staal

Classificatie	Modelnaam	Breedte (mm)	Inhoud (m <sup>3</sup> )	Lipplaat (mm)
DX1000LC-7	Bakgroep; 5,4 m <sup>3</sup>	1940	5,4	70
	Bakgroep; 6,8 m <sup>3</sup>	2320	6,8	70

## HYDRAULISCHE BREEKHAMER

Ontworpen voor breekwerkzaamheden. Om trouw te zijn aan de oorspronkelijke functie van de hydraulische breekhamer, heeft Develon de stootkracht en slijtvastheid geoptimaliseerd, terwijl gemak voor de klant en eenvoudig onderhoud voorop staan.

### Kenmerken en voordelen

- Op beton getest werkprincipe (olie- en gas-assistentie)
- Anti-looslaan-systeem
- Dubbele snelheidsregeling
- Concurrerend aantal onderdelen
- Zwaar ontwerp hoofdbeugel
- Gemaximaliseerde levensduur van dempers en slijtplaat
- Gecentraliseerd smeersysteem (optie)

### HYDRAULIC BREAKER

Designed for mainly focus on  
 to increase power, enhance durability  
 in order to be faithful



Modelnaam	Bedrijfgewicht (kg)	Werktuigdiameter (mm)	Werkdruk (bar)	Debiet (l/min)		Frequentie	
				Min.	Max.	Hoge BPM	Lage BPM
DXB1000	10070	245	165 x 185	410	530	360 - 470	360 - 470

# HEFVERMOGENS

## ZONDER BAK

(EENHEID: 1000 KG)

A	4,50 m		6,00 m		7,50 m		9,00 m		10,50 m		Max. bereik		A
B													A

### Giek 7,25 m - Arm 2,90 m - Rupsplaat 650 mm • Contragewicht 12,76 t

10,50 m												19,98 *	19,98 *	6,40
9,00 m						21,16 *	21,16 *					17,95 *	17,95 *	7,90
7,50 m						21,36 *	21,36 *					17,12 *	17,12 *	8,91
6,00 m				26,69 *	26,69 *	22,77 *	22,77 *	20,63 *	19,84			16,94 *	16,94 *	9,57
4,50 m				30,62 *	30,62 *	24,73 *	24,73 *	21,48 *	19,26			17,25 *	16,35	9,96
3,00 m				34,06 *	33,81	26,63 *	24,38	22,42 *	18,64			18,06 *	15,64	10,10
1,50 m				35,83 *	32,51	27,90 *	23,51	23,05 *	18,13			19,47 *	15,55	10,02
0,00 m				35,76 *	31,96	28,14 *	23,02	22,94 *	17,83			20,80 *	16,12	9,70
-1,50 m	43,15 *	43,15 *	34,02 *	31,92	27,04 *	22,91	21,42 *	17,87				20,89 *	17,57	9,13
-3,00 m	37,87 *	37,87 *	30,36 *	30,36 *	23,91 *	23,25						20,57 *	20,57	8,23
-4,50 m	29,38 *	29,38 *	23,41 *	23,41 *								19,02 *	19,02 *	6,89

### Giek 7,25 m - Arm 2,90 m - Rupsplaat 750 mm • Contragewicht 12,76 t

10,50 m												19,98 *	19,98 *	6,40
9,00 m						21,16 *	21,16 *					17,95 *	17,95 *	7,90
7,50 m						21,36 *	21,36 *					17,12 *	17,12 *	8,91
6,00 m				26,69 *	26,69 *	22,77 *	22,77 *	20,63 *	19,96			16,94 *	16,94 *	9,57
4,50 m				30,62 *	30,62 *	24,73 *	24,73 *	21,48 *	19,39			17,25 *	16,46	9,96
3,00 m				34,06 *	34,03	26,63 *	24,54	22,42 *	18,76			18,06 *	15,74	10,10
1,50 m				35,83 *	32,73	27,90 *	23,67	23,05 *	18,25			19,47 *	15,65	10,02
0,00 m				35,76 *	32,17	28,14 *	23,17	22,94 *	17,96			20,80 *	16,23	9,70
-1,50 m	43,15 *	43,15 *	34,02 *	32,13	27,04 *	23,07	21,42 *	18,00				20,89 *	17,69	9,13
-3,00 m	37,87 *	37,87 *	30,36 *	30,36 *	23,91 *	23,40						20,57 *	20,57	8,23
-4,50 m	29,38 *	29,38 *	23,41 *	23,41 *								19,02 *	19,02 *	6,89

### Giek 8,40 m - Arm 3,70 m - Rupsplaat 750 mm • Contragewicht 12,76 t

10,50 m								15,25 *	15,25 *			14,63 *	14,63 *	9,06
9,00 m								17,95 *	17,95 *			13,90 *	13,90 *	10,17
7,50 m						20,71 *	20,71 *	18,47 *	18,47 *	17,01 *	15,53	13,63 *	13,63 *	10,96
6,00 m						22,52 *	22,52 *	19,41 *	19,41 *	17,35 *	15,18	13,67 *	12,87	11,50
4,50 m						24,49 *	24,49 *	20,48 *	18,75	17,86 *	14,69	14,00 *	12,00	11,83
3,00 m						26,09 *	23,34	21,41 *	17,91	18,30 *	14,19	14,64 *	11,53	11,95
1,50 m						26,88 *	22,31	21,92 *	17,22	18,47 *	13,76	15,63 *	11,42	11,88
0,00 m						26,68 *	21,71	21,80 *	16,76	18,16 *	13,46	15,67 *	11,67	11,62
-1,50 m			31,29 *	30,12	25,46 *	21,48	20,88 *	16,55	17,09 *	13,36		15,37 *	12,36	11,14
-3,00 m	33,04 *	33,04 *	28,04 *	28,04 *	23,16 *	21,56	18,91 *	16,61				14,81 *	13,68	10,43
-4,50 m	27,13 *	27,13 *	23,42 *	23,42 *	19,41 *	19,41 *	15,18 *	15,18 *				13,70 *	13,70 *	9,41
-6,00 m			16,64 *	16,64 *	13,05 *	13,05 *						11,34 *	11,34 *	7,98

### Giek 8,40 m - Arm 3,70 m - Rupsplaat 900 mm • Contragewicht 12,76 t

10,50 m								15,25 *	15,25 *			14,63 *	14,63 *	9,06
9,00 m								17,95 *	17,95 *			13,90 *	13,90 *	10,17
7,50 m						20,71 *	20,71 *	18,47 *	18,47 *	17,01 *	15,73	13,63 *	13,63 *	10,96
6,00 m						22,52 *	22,52 *	19,41 *	19,41 *	17,35 *	15,38	13,67 *	13,05	11,50
4,50 m						24,49 *	24,49 *	20,48 *	18,99	17,86 *	14,89	14,00 *	12,17	11,83
3,00 m						26,09 *	23,64	21,41 *	18,15	18,30 *	14,39	14,64 *	11,70	11,95
1,50 m						26,88 *	22,62	21,92 *	17,46	18,47 *	13,96	15,63 *	11,60	11,88
0,00 m						26,68 *	22,01	21,80 *	17,00	18,16 *	13,66	15,67 *	11,85	11,62
-1,50 m			31,29 *	30,53	25,46 *	21,78	20,88 *	16,79	17,09 *	13,56		15,37 *	12,55	11,14
-3,00 m	33,04 *	33,04 *	28,04 *	28,04 *	23,16 *	21,87	18,91 *	16,85				14,81 *	13,88	10,43
-4,50 m	27,13 *	27,13 *	23,42 *	23,42 *	19,41 *	19,41 *	15,18 *	15,18 *				13,70 *	13,70 *	9,41
-6,00 m			16,64 *	16,64 *	13,05 *	13,05 *						11,34 *	11,34 *	7,98

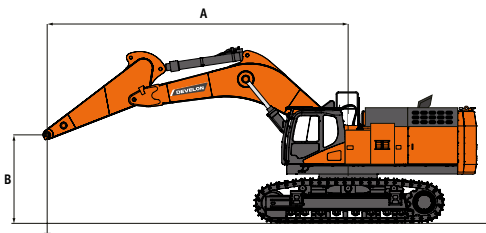

: Nominale waarde over voorzijde

: Nominale waarde rondom

- Hefvermogens zijn conform ISO 10567:2007(E).
- Het laadpunt is aan het uiteinde van de arm.
- \* = De nominale belastingen zijn gebaseerd op het hydraulisch vermogen.
- De vermelde nominale belasting komt niet boven 75% van de kantelbelasting of 87% van het hydraulisch hefvermogen.
- Voor hefcapaciteit met bak trekt u het werkelijke gewicht van de bak af van de waarden.
- De aangegeven configuraties geven niet noodzakelijkerwijs de standaarduitrusting van de machine weer.

# AFMETINGEN

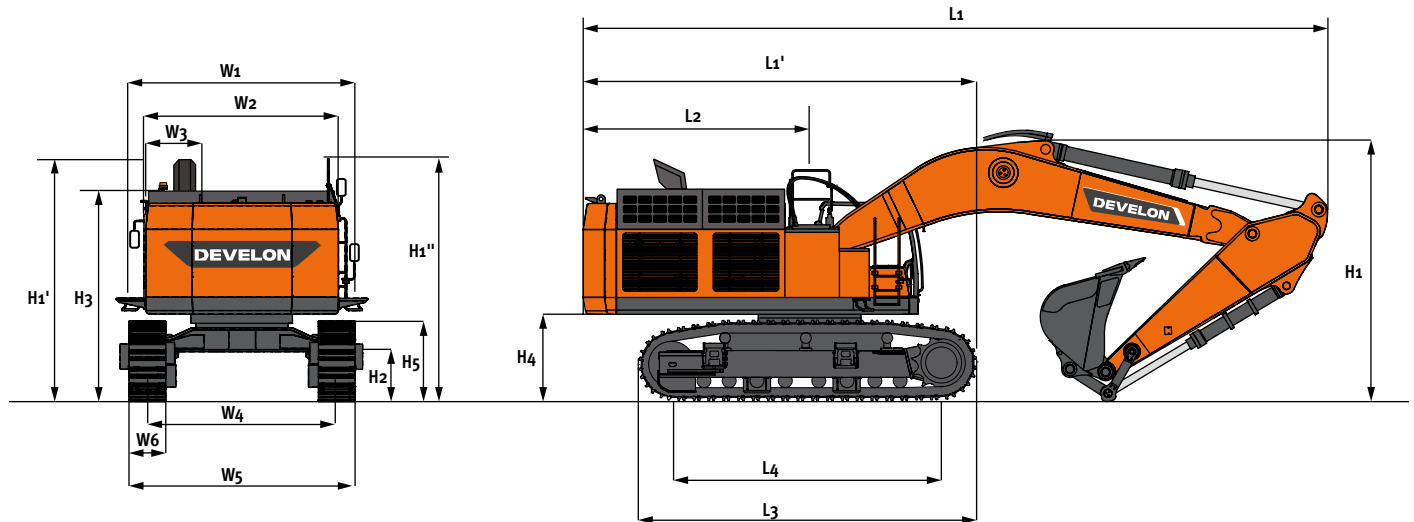

## AFMETINGEN

		Eenheid	Monogiek	
<b>Lengte giek</b>		<b>mm</b>	<b>7250</b>	<b>8400</b>
<b>Lengte arm</b>		<b>mm</b>	<b>2900</b>	<b>3750</b>
<b>Inhoud laadbak (SAE)</b>		<b>m<sup>3</sup></b>	<b>6,8</b>	<b>5,4</b>
L1	Totale lengte	<b>mm</b>	13800	14550
H1	Giek	<b>mm</b>	5090	5450
	Slang	<b>mm</b>	5150	5550
	Cabine	<b>mm</b>	3615	
	Hand-/veiligheidsrelingen	<b>mm</b>	4175	
W1	Totale breedte (transport)	<b>mm</b>	3440	
	Zwenkstraal achter	<b>mm</b>	4620	
H2	Bodemvrijheid	<b>mm</b>	*860	
L2	Afstand achterzijde	<b>mm</b>	4565	
W2	Breedte bovenbouw	<b>mm</b>	***3410/4450	
W3	Breedte cabine	<b>mm</b>	1010	
H3	Hoogte boven kap (motorkap)	<b>mm</b>	3785	
H4	Bodemvrijheid contragewicht	<b>mm</b>	*1560/1615	
H5	Hoogte rups	<b>mm</b>	*1350/1405	
L3	Lengte rups	<b>mm</b>	6341	
L4	Asafstand loopwielen	<b>mm</b>	5100	
W5	Breedte onderstel (zonder trede)	<b>mm</b>	**3440/4200	
	Breedte onderstel (met trede)	<b>mm</b>	**3732/4492	
W6	Breedte rupsplaten	<b>mm</b>	650	
	Hoogte ribben	<b>mm</b>	52	

\* zonder ribben  
 \*\* in-/uitgeschoven  
 \*\*\* zonder/met loopbrug

# WERKBEREIK

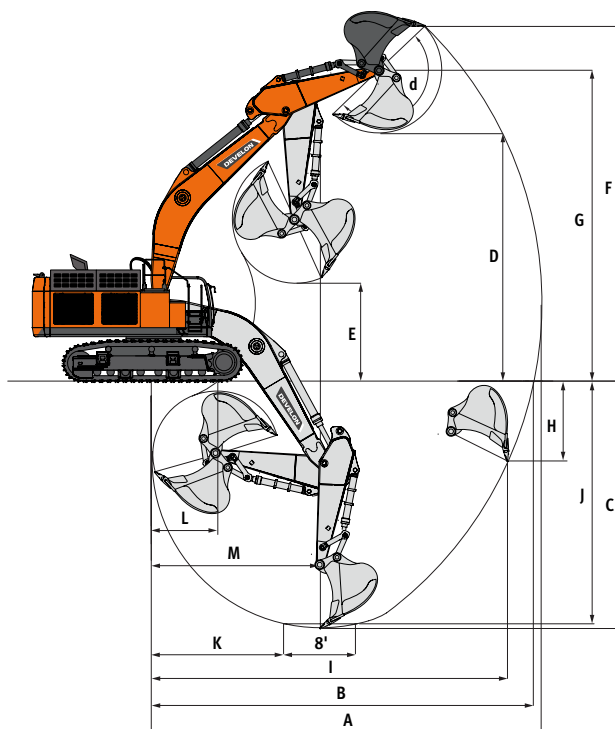

## WERKBEREIK

	Eenheid	Monogiek	
<b>Lengte giek</b>	<b>mm</b>	<b>7250</b>	<b>8400</b>
<b>Lengte arm</b>	<b>mm</b>	<b>2900</b>	<b>3750</b>
<b>Inhoud laadbak (SAE)</b>	<b>m<sup>3</sup></b>	<b>6,8</b>	<b>5,4</b>
A Max. graafbereik	mm	12430	14275
B Max. graafbereik (onder grondniveau)	mm	12110	14000
C Max. graafdiepte	mm	7260	8795
D Max. laadhoogte	mm	8100	9440
E Min. laadhoogte	mm	3910	4210
F Max. graafhoogte	mm	12425	13840
G Max. hoogte bakpen	mm	10515	11862
H Max. diepte verticale muur	mm	2965	4470
I Max. straal verticaal	mm	10995	12265
J Max. graafdiepte (2440 mm niveau)	mm	7110	8665
K Min. straal (2440 mm niveau)	mm	4410	5290
L Min. graafbereik	mm	1970	3365
M Min. zwenkstraal	mm	5345	6295
d Bakhoek	°	145,3	143,8

## GRAAFKRACHTEN (ISO)

	Eenheid	Monogiek	
<b>Lengte giek</b>	<b>mm</b>	<b>7250</b>	<b>8400</b>
<b>Lengte arm</b>	<b>mm</b>	<b>2900</b>	<b>3750</b>
<b>Inhoud laadbak (SAE)</b>	<b>m<sup>3</sup></b>	<b>6,8</b>	<b>5,4</b>
BAK	ton	42,96	48,2
ARM	ton	40,80	36,73

# STANDAARD UITRUSTING EN OPTIES

● Standaard ○ Optioneel

## Motor

---

- Perkins 2806J, voldoet aan Stage V, vloeistofgekoelde dieselmotor met SCR, DOC en DPF nabehandeling, wastegate turbocompressor en lucht-lucht tussenkoeler

## Hydraulisch systeem

---

- Debietregeneratie giek en arm
- Holdingkleppen giek en arm
- Anti-terugslagkleppen zwenkinrichting
- Reservepoorten (regelklep)
- Tweeweg hulphydrauliekleiding en leidingen voor breekhamer (met pedaal en joystick te bedienen)
- Hydraulische leidingen voor draaiend gereedschap (Pero)

## Cabine en interieur

---

- Geluidsgeïsoleerde en CabSus gemonteerde drukcabine
- Verstelbare stoel met luchtvering, hoofdsteun en verstelbare armlenningen
- Airconditioning en verwarming
- Omhoog te trekken voorruit en uitneembare onderruit aan voorzijde
- Intervalschakeling ruitenwisser voorruit
- Regenscherm
- Zonnescherm
- Zonnedak
- Joystick met 3 schakelaars
- DEVELON Smart Touch – 8-inch touchscreen, alles-in-één
- 2 bedrijfsmodi en 2 werkmodi
- Elektrische claxon
- Plafondverlichting
- Bekerhouder
- Meerdere opbergruimtes (bijv. documenthouder onder stoel)
- Opbergvakken (voor gereedschap enz.)
- Verwarmde en gekoelde lunchbox
- Vlakke, grote, gemakkelijk schoon te maken vloer
- Sleutelloos starten (Develon Smart Key) en deuren op afstand vergrendelen/ontgrendelen
- Draaiknop voor E/G TPM-regeling
- 12 V-aansluiting (reserve)
- Seriële communicatiepoort voor pc/laptop-interface
- Afstandsbediening aan-/uitschakelaar voor radio
- Radio + MP3 (stereo) met Bluetooth-streamen
- Ruitenwisser onder

## Veiligheid

---

- Grote handgrepen en treden
- Bolle metalen antislipplaten
- Veiligheids gordel
- Hydraulische vergrendelingshendel
- Veiligheidsglas
- Noodhamer
- Buitenspiegels links en rechts
- Zijspiegel
- Beschermend accudeksel
- Preventiesysteem motoroververhitting
- Herstartbeveiligingssysteem motor
- Zwaailicht
- Waarschuwing overbelasting
- Volledig ledlampenpakket: 5 lampen op de bovenbouw, 2 op de giek, 6 op de cabine
- 360° AVM-camerasysteem voor zicht rondom
- FOGS-cabine - bovenbescherming (ISO 10262)
- Bescherming voorruit boven en onder

## Overige

---

- giek 7250 mm – arm 2900 mm – contragewicht 12760 kg
- DEVELON Fleet Management Web (telematicasysteem)
- Luchtreiniger met dubbel element met 2-fase filtratie
- Waterscheider
- Brandstoffilter
- Stofkap voor radiator/oliekoeler
- Ontluchttingsfilter hydrauliekolietank
- Zelfdiagnosefunctie
- Dynamo (24 V, 115 A) - accu (2 x 12 V, 200 Ah)
- Automatisch smeersysteem
- Alarm voor rijden en zwenken
- Brandstofpomp
- Extra spiegel
- Giek van 8400 mm
- Arm van 3750 mm
- Develon bakken: volledig assortiment bakken voor universeel, hard en rots
- Hydraulische leidingen voor snelkoppeling
- Extra filter voor leiding breekhamer
- Dubbel pompdebiet
- Pedaal voor rechtuit rijden
- Luchtcompressor

## Onderstel

---

- Hydraulische rupsspanner
- Rupsbeschermlaten
- Gesmeerde en afgedichte rupsschakels
- 2-ribs rupsplaat van 650 mm
- 2-ribs rupsplaten van 750 en 900 mm

---

---

---

---

---

---

---

---

---

---

---

---

---

---

---

---

---

---

---

---

---

---

---

---

---

---

---

---

---

---



# Powered by Innovation

ONTDEK MEER:  
DX1000LC-7

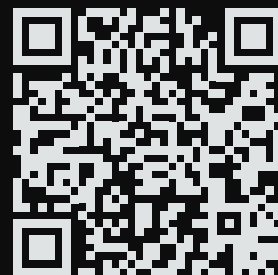

# DEVELON

DOOSAN Infracore Europe s.r.o.  
IBC - Pobřežní 620/3, 186 00 Praha 8-Karlín  
Czech Republic

©2023 DEVELON D4601061-NL (05-23)

Bepaalde specificaties zijn gebaseerd op technische berekeningen en niet op daadwerkelijke metingen. Specificaties worden alleen gegeven voor vergelijkingsdoeleinden en kunnen zonder kennisgeving worden gewijzigd. Specificatie(s) voor uw Develon machine kunnen afwijken vanwege normale variaties in ontwerp, productie, werkomstandigheden en andere factoren. Afbeeldingen van Develon producten kunnen van de standaarduitvoering afwijken.