

Minigraafmachine

DX23E-7



Bedrijfgewicht: 2 296 kg
Bakinhoud: 0,04 m³
Bedrijfstijd: 8 u / 10 u
Accucapaciteit: 32 kWh / 40 kWh



DEVELON

DEVELON

Altijd streven naar beter.

Onze geschiedenis als een van de eerste grote producenten van machines in Korea begon in 1937. Sindsdien leveren we materieel voor grondverzet voor de aanleg van essentiële infrastructuur om de behoeften van gemeenschappen en samenlevingen over de hele wereld te vervullen.

**Wij zijn
Develon**

Met de krachtige naam Develon drukken we onze ambitie uit om ons te blijven ontwikkelen en een positieve invloed te zijn in onze wereld. Nu en in de toekomst bieden we innovatieve producten en oplossingen aan die de mensheid en de planeet waarop we leven ten goede komen.



Werk slimmer. Stiller. Langer.

Stap in de elektrische minigraafmachine DX23E-7 en werk langer zonder vermoeid te worden. Een zeer krachtige en betrouwbare accu levert energie voor een grote machine - en met een van de snelste oplaadtijden in zijn klasse bent u altijd gereed voor werk in stedelijke omgevingen of binnenshuis.

Vermogen om op te rekenen

- Een veilige Li-ion-accu levert snel en stabiel vermogen voor lange werkdagen.
- U hebt de keuze tussen een accucapaciteit van 32 kWh of een topklasse capaciteit van 40 kWh, beide met de beste gewicht-vermogensverhouding op de markt.

Soepel, stil, modern

- Met voldoende vermogen voor een hele werkdag en ongekende efficiëntie bent u verzekerd van compromisloze prestaties.
- Dankzij de lage trillingsniveaus en een stille motor die geen uitstoot levert op de projectlocatie, past deze machine perfect in een modern machinepark.

Elke dag betrouwbaar

- De DX23E-7 vereist zeer weinig dagelijks onderhoud, zodat u verzekerd bent van maximale uptime.
- Het compacte en uitgebalanceerde ontwerp biedt flexibiliteit en productiviteit bij elke klus.
- Onderhoud is eenvoudig dankzij een slimme indeling waarmee u gemakkelijk en veilig toegang hebt tot interne onderdelen.

Comfort voor elke shift

- Het zicht is verbeterd door de nieuwe achterruitenwischer.
- De cabineverwarming zorgt voor comfort in elk klimaat en elk seizoen.
- Het comfort voor de bestuurder wordt afgerond met een ingebouwd audiosysteem.

Eenvoudiger onderhoud

- Inspecties en reparaties gaan sneller dankzij het slimme motorontwerp.
- Langere onderhoudsintervallen helpen tijd en kosten te besparen.
- Onderhoud gaat snel en eenvoudig met toegangspanelen die wijd openstaan.

Altijd klaar voor het werk

- De accu biedt vermogen voor actief werken tot wel 10 uur.
- Met de flexibele opties voor opladen kan de machine de volgende werkdag weer aan de slag.





ELECTRIC
DX23E



Reken op ruim en betrouwbaar vermogen voor uw dagelijkse klussen met de DX23E-7. Met een ongekeerde accucapaciteit van 32 of 40 kWh kunt u 8 tot 10 uur actief werken. En met opties voor langzaam of snel opladen, gaat u de volgende werkdag gewoon weer door. De functie voor automatisch stationair helpt energie te besparen tijdens onderbrekingen. Uw werkomgeving is schoner, stiller en minder vermoeiend dankzij nul emissies, praktisch geluidloze werking en minder trillingen.

Prestaties zonder compromissen

Geniet van krachtige, betrouwbare prestaties die niet onderdoen voor die van dieselmachines en pak met vertrouwen elke klus tijdens uw werkdag aan. Vertrouw op snel en stabiel vermogen en verbruik alleen energie wanneer u rijdt of de hydraulische functies gebruikt. Zo werkt u met maximale productiviteit en efficiëntie, zonder compromis aan prestaties.

Grote accucapaciteit voor het echte werk

Een van de grootste accucapaciteiten in dit segment levert volledig motorvermogen voor elke klus. Laad snel op en ga de volgende dag zonder wachten verder waar u bent gebleven. Bespaar energie tijdens onderbrekingen dankzij de functie voor automatisch stationair en geniet van een schonere, stillere werkomgeving met een machine met nul uitstoot, voor een nieuwe standaard in efficiëntie en milieuprestaties.

Vermogen voor een hele werkdag, minimale stilstandtijd

Ga een hele werkdag door zonder onderbreking: tot 8 uur met de 32 kWh-accu en tot 10 uur met de 40 kWh-accu. Profiteer van minimale stilstandtijd met aansluitingen voor langzaam en snel opladen - en ga de volgende werkdag verder, zelfs als u langzaam oplaadt. Werk productief en naadloos met vermogen en flexibiliteit, tot de laatste klus van de werkdag.

Compact ontwerp, maximale controle

Geniet van maximale wendbaarheid dankzij de compacte afmetingen en optimale gewichtsverdeling, waarbij de accu het traditionele tegengewicht vervangt. De DX23E-7 wordt standaard geleverd met een intrekbaar onderstel, waarmee u gemakkelijk, stabiel en met volledige controle ook in de meest krappe ruimtes kunt werken.





**Vermogen
voor de hele
dag, zonder
compromissen**



**Veilig en
beschermd
werken**



De minigraafmachine DX23E-7 is voorzien van diverse veiligheidskenmerken ter bescherming van bestuurders, machines en werklocaties. Het zicht is verder verbeterd, zodat u nauwkeurig en veilig kunt werken. Blokkeerkleppen op de giek en interne hydraulische leidingen verkleinen het risico op schade. Extra bescherming is gewaarborgd met een noodafschakelaar en een noodstop voor de motor.

Accu voor het harde werk

De minigraafmachine DX23E-7 van Develon is uitgerust met een veilige Li-ion-accu die consistent en betrouwbaar vermogen levert voor alle taken die u tijdens uw werkdag tegenkomt. De accu staat garant voor stil en lokaal emissievrij werk tot wel 10 uur. Dankzij de flexibele oplaadopties kunt u de volgende werkdag weer verder waar u bent gebleven. Met een ontwerp dat is gericht op productiviteit en betere milieuwaarden blijft u zonder onderbreking doorwerken, met minder emissies en lawaai op uw projectlocatie.

Verbeterd ontwerp voor meer veiligheid

Het verbeterde ontwerp biedt zowel de bestuurder als de machine meer veiligheid, dankzij de blokkeerkleppen op de giek die onbedoelde bewegingen voorkomen. De hydraulische leidingen zijn door de giek geleid voor betere bescherming, met minder risico op schade en minder kans op uitval tijdens het werk.

Ingebouwde veiligheid en bescherming

De minigraafmachine DX23E-7 heeft geïntegreerde veiligheidssystemen die de bestuurder en de machine beschermen. Overbelastingsmeldingen waarschuwen de bestuurder voor overschrijding van heflimieten. Handmatig geactiveerde veiligheidshendels, noodafschakelaars en noodstopknoppen bieden meer bescherming terwijl u aan het werk bent. Diverse signalen waarschuwen omstanders dat de machine zich verplaatst, wat de projectlocatie veiliger maakt.

Gecertificeerde veiligheid, comfort voor de hele dag

De DX23E-7 heeft een ROPS/FOPS-cabine, die bescherming biedt als de machine mocht omslaan of er voorwerpen op vallen. Samen met de praktisch geluidloze werking en minder trillingen betekent dit dat u veilig en comfortabel kunt werken.



ELECTRIC
DX 23





Slim ontwerp voor langdurige waarde

De minigraafmachine DX23E-7 is ontworpen voor de eisen van moderne bouwlocaties. Met een lange levensduur biedt hij efficiëntie en eenvoudig onderhoud in één slimme elektrische machine. Het ontwerp met elektromotor betekent dat de machine minder dagelijks onderhoud nodig heeft. Dat betekent ook minder stilstandtijd, zodat uw bestuurders de hele dag productiever zijn. Versterkte componenten en betere bescherming dragen bij aan betrouwbare prestaties in zware omstandigheden, met minder reparaties. Toegang tot interne systemen is doordacht ontworpen, zodat onderhoud sneller, veiliger en efficiënter verloopt. En dat levert u meer productieve tijd en meer waarde op lange termijn op.

Minder dagelijks onderhoud, meer werkuren

Dankzij het elektrische ontwerp vereist de minigraafmachine DX23E-7 minder dagelijks onderhoud. Dus minder periodieke inspecties dan dieselmachines en daardoor minder stilstandtijd en meer productiviteit.

Robuustheid waarop u kunt vertrouwen

De machine is robuuster en blijft daardoor ook in de lastigste omstandigheden betrouwbaar presteren. Kenmerken zoals dikkere zijpanelen betekenen minder reparaties en een langere levensduur van uw machine.

Probleemloos onderhoud

Verbeterde toegang met een rechterpaneel dat geheel openzwaait betekent dat u gemakkelijker bij interne componenten kunt en onderhoud dus sneller, veiliger en efficiënter gaat.

Snel en flexibel opladen

De DX23E-7 is voorzien van twee geïntegreerde laadsystemen die tot 6 kW leveren, met gemakkelijk toegankelijke oplaadaansluitingen. Met snelladen kunt u in 90 minuten de accu tot 80% opladen. 's Nachts kunt u langzamer opladen, zodat u de volgende dag zonder problemen weer aan het werk kunt. Hoe druk uw planning ook is, de DX23E-7 staat gereed wanneer u aan de slag wilt, voor efficiënt werk zonder onderbrekingen.





Comfort voor grootse prestaties

De stille en doordacht ingerichte cabine van de DX23E-7 helpt vermoeidheid te verminderen, zodat u de hele werkdag lang beter geconcentreerd blijft. Ieder element draagt bij aan het welzijn en de efficiëntie van de bestuurder, die kan werken in een omgeving waar het werk in alle omstandigheden gemakkelijker gaat en productiviteit hoog blijft.

Stiller werken voor een rustiger werkdag

In bedrijf produceert de machine zeer weinig geluid en minimale trillingen, zodat de bestuurder de hele dag comfortabel en geconcentreerd kan werken. En minder stress en afleiding betekenen nauwkeuriger werk en betere controle.

Werken in alle comfort

Twee onafhankelijke verwarmingen regelen de ventilatoren voor en achter, zodat u warm en comfortabel blijft. Dankzij de doordachte en ergonomische indeling zijn alle bedieningselementen binnen handbereik. Het gehele ontwerp van de cabine helpt vermoeidheid te verminderen en uw werkdag gemakkelijker en efficiënter te maken.

Werken met duidelijk zicht

Meer cabinelichten zorgen ervoor dat het werkgebied altijd goed is verlicht, zodat u in alle omstandigheden alles duidelijk ziet en veilig kunt werken.

Ingebouwd comfort en gemak

- De machine wordt standaard geleverd met extra comfortkenmerken zoals een radio in de cabine. Dit draagt bij aan een prettige en gerieflijke omgeving waarin de bestuurder zich op alle taken kan concentreren.
- Met de verstelbare geveerde stoel, een 5-inch digitaal display met IP68-classificering en een oprolbare veiligheidsgordel met alarm blijft u de hele dag comfortabel, veilig en goed geïnformeerd.
- Drinkjes en apparaten zijn binnen handbereik dankzij bekerhouders en een 12 V-stopcontact. Zo is de cabine een praktische en gebruiksvriendelijke werkplek.



Ontworpen voor langdurig presteren

Werk slimmer, niet harder, met de minigraafmachine DX23E-7. Blijf de hele dag bezig dankzij de efficiënte elektrische aandrijving en snellader, terwijl de lagere behoefte aan dagelijks onderhoud stilstandtijd tot een minimum beperkt. Het compacte, uitgebalanceerd ontwerp maakt de machine wendbaar in krappe ruimtes, met hoge productiviteit en moeiteloze bediening bij elke klus.

Minder tijd kwijt aan onderhoud

Het ontwerp van de DX23E-7 is erop gericht routinematig onderhoud te beperken. Dankzij het elektrische systeem vereist de machine minder dagelijkse inspecties. Zelfs het hydraulische systeem heeft langere inspectie-intervallen. Zo blijft onderhoud eenvoudig en ongecompliceerd.

Alles binnen handbereik

Doordat onderhoudspunten duidelijk zijn aangegeven en alle componenten doordacht zijn geplaatst, kunt u vloeistoffen, filters en andere belangrijke onderdelen snel controleren. Het ontwerp van de DX23E-7 maakt dagelijks onderhoud intuïtief en draagt bij aan minder stilstandtijd en probleemloos werken.

Snelle toegang, probleemloos werk

De handige panelen die volledig openzwaaien bieden snelle en probleemloze toegang tot de belangrijkste onderdelen. Periodieke inspecties en servicebeurten worden gemakkelijker, zodat u minder tijd kwijt bent in de werkplaats en meer tijd kunt besteden aan werk dat geld opbrengt.



My Develon > Beheer op werklocatie > Beheer van bedrijfsefficiency > Preventief beheer > Proactief onderhoud



Bewaak uw machines altijd en overal

Om succesvol te kunnen concurreren, moeten uw machines maximale productiviteit en maximaal rendement bieden op uw projectlocaties. Met Develon-machines bent u verzekerd van beide. Voor een hoog investeringsrendement bieden we op elk model standaard meer premium kenmerken - functionaliteiten die bij andere merken vaak dure opties zijn. Omdat u ze bij Develon standaard krijgt, haalt u meer in huis dan een concurrentievoordeel. U krijgt ook de gemoedsrust dat uw personeel de lange werkdagen efficiënter en veiliger doorbrengt.

> Telematicasysteem

De aangesloten telematica registreert automatisch gegevens van de machine.

> Telecommunicatie

Develon biedt dubbele communicatiemogelijkheden via mobiel netwerk en satelliet, voor maximale dekking.

> My Develon

Blijf geïnformeerd met My Develon, het digitale platform dat u op één plek snel en gemakkelijk toegang biedt tot alle informatie over uw materieel en digitale services.

Bedrijfsuren

Totaal aantal bedrijfsuren en bedrijfsuren per modus

Brandstofrendement*

Brandstofpeil en -verbruik

Rapporten en locatie

Rapporten over bedrijf en gebruik, GPS en geofencing

Waarschuwingen en meldingen

Detecteer foutmeldingen op de machine, loskoppelen van de antenne en overtredingen van geo-/timefence.

Filter- en oliebeheer

Preventief onderhoud door geplande vervanging van onderdelen



Aanbouwdelen

Met een ruim aanbod van aanbouwdelen tovert u uw Develon-minigraafmachine uit de 7-serie om tot een veelzijdige alleskunner. Develon-aanbouwdelen worden specifiek geproduceerd voor Develon-machines, voor onovertroffen betrouwbaarheid en prestaties.



Pensnelkoppeling

De snelkoppeling past perfect op uw Develon-minigraafmachine, omdat deze is ontworpen op basis van de kinematica van uw machine. Dankzij de perfect geplaatste stoppers van de nieuwe snelkoppeling worden aanbouwdelen perfect en veilig aangekoppeld. De snelkoppeling is bestand tegen extreme omstandigheden en werkt optimaal onder alle omstandigheden.



Graafbakken met tanden

De graafbakken zijn uitgerust met dikke zijsnijders met eindafkanting en bodemslijtagestrips op 90% van de onderkant van de bak.



Nivelleerbak

De nivelleerbak is voorzien van één of meer platen om de bak stijver te maken.

Wissel aanbouwdelen in een oogwenk

Profiteer van optionele fittingen voor snelkoppelingen, waarmee u sneller en gemakkelijker aanbouwdelen verwisselt. Zo werkt u efficiënt en met minder onderbrekingen.

DEVELON

Technische specificaties

DX23E-7



Elektrisch systeem

Aangedreven door een uiterst efficiënt systeem met een Li-ion-accu levert de DX23E-7 hetzelfde krachtige koppel en hydraulische prestaties als het dieselmodel, met minimaal geluid en trillingen. Een nieuwe cabine, soepel stuurgedrag en het geavanceerde hydraulische systeem bieden nauwkeurige bewegingen en uitstekende werkefficiëntie in stedelijke of gereguleerde gebieden. Met de flexibele laadopties kunt u snel laden bij zware werkzaamheden of gemakkelijk 's nachts laden. Met minder onderhoudsvereisten biedt deze minigraafmachine superieure productiviteit, comfort en milieuwwaarden voor moderne projectlocaties.

Item	Eenheid	
Accutype		Lithium-ion
Accuspanning	V	73,8
Accucapaciteit	kWh	32 / 40
Indicatieve gebruikstijd (afhankelijk van toepassing)	uur	8/10
Standaard oplaadconnector		Type 2
Connector voor snelladen		Rema DIN 320
Spanning hulpaccu	V	12

Hydraulisch systeem

Het systeem voor elektronische vermogensoptimalisatie (e-EPOS) is het brein van de graafmachine. Het minimaliseert het energieverbruik en optimaliseert de efficiëntie van het hydraulische systeem voor alle werkomstandigheden. Om de motor en de hydrauliek te harmoniseren, is het e-EPOS via een gegevensverbinding gekoppeld aan de elektronische regelenheid van de motor (ECU).

- Tweetrapsrijversnelling biedt meer koppel of hogere snelheid
- Kruislings detecterend pompsysteem voor energiebesparing
- Automatisch vertragingssysteem
- 3 bedrijfsmodi
- Debiet- en drukregeling van hulphydrauliekcircuits via bedieningspaneel

Item	Eenheid	
Pomptype		Tandempompen met variabel debiet en axiale zuigers
Max. druk	kgf/cm ²	245
Debiet hulphydrauliek (2-wegs)	l/min	26,4
Volume hydraulisch systeem (tank/systeem)	l	18

Elektromotor

Item	Eenheid	
Type motor		Synchroon reluctant
Motorvermogen (piek)	kW	16
Motorvermogen (continu)	kW	13

Type oplader

Type oplader	Voedingsspanning (V)	Connector	Oplaadtijd (uur)	
			32 kWh	40 kWh
Ingebouwde oplader, standaard	110	Type 2	9,6	12
	230	Type 2	4,8	6
Externe snellader	380-440	Rema DIN 320	2	2,5

Belangrijkste specificaties

Opbrekkracht bak (ISO)	kN	16
Penetratiekracht arm (ISO)	kN	9
Rijsnelheid (laag/hog)	km/u	2,1 / 4,2
Tractie	kg	1 382
Zwenksnelheid	tpm	9,4
Lengte giek	mm	1 750
Lengte arm	mm	1 230
Bakinhoud, stand. SAE	m ³	0,04
Giekverstelhoek (links/rechts)	graden	56 / 59
Breedte rubberen rupskettingen	mm	230
Bodemdruk (cpy/cab)	kgf/cm ²	0,36

Onderstel

Zeer robuuste constructie, gemaakt van hoogwaardige en duurzame materialen. Alle gelaste structuren ontworpen voor minimale materiaalspanning.

- Looprollen gesmeerd voor volledige levensduur
- Spanrollen en kettingwielen met zwevende afdichtingen
- Rupskettingschoenen gemaakt van inductief geharde legering met drievoudige kam
- Warmtebehandelde koppelpennen
- Hydraulische rupsspanner met schokdempend spanmechanisme

Cabine

Het verwarmingssysteem is ontworpen om de cabine comfortabel te houden in alle omstandigheden. Gefilterde lucht wordt met druk gelijkmatig door meerdere ventilatiesleuven gestuurd en waarborgt zo verse lucht in de gehele ruimte. De bestuurdersstoel is volledig verstelbaar en voorzien van een veiligheidsgordel voor meer veiligheid. De stoel en de joystickconsole kunnen onafhankelijk van elkaar worden versteld, zodat de bestuurder de ruimte naar eigen inzicht kan inrichten voor optimaal comfort en efficiëntie.

Geluidsniveau buiten cabine (2000/14/EC – ISO 6395:2008) L _{wa}	dB(A)	80
Geluidsniveau binnen cabine (ISO 6396:2008) L _{pA}	dB(A)	68,4

Afmetingen

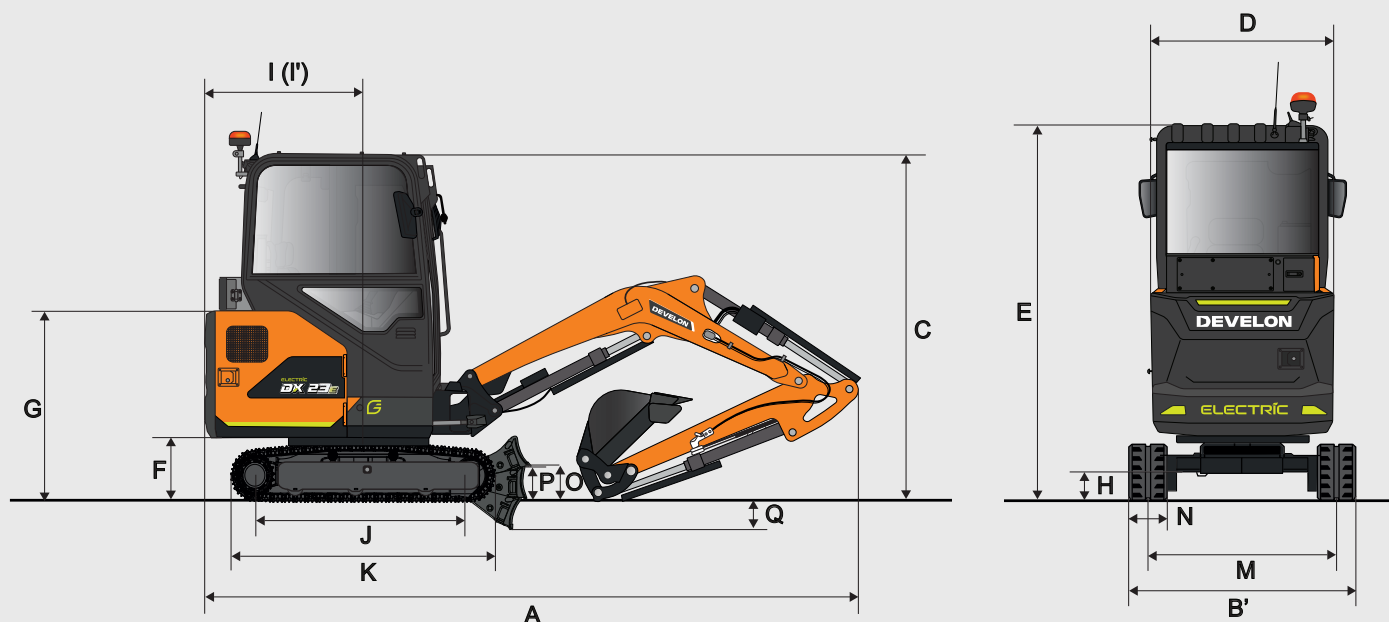

Classificatie

		Eenheid	
A	Totale lengte	mm	3 858
B	Totale breedte (rupsloopwerk uitgeschoven)	mm	994 (1 290)
B'	Totale breedte (dozerblad)	mm	994 (1 290)
C	Totale hoogte	mm	2 270
D	Totale breedte bovenstel	mm	980
E	Totale hoogte cabine	mm	2 270
F	Bodemvrijheid van tegengewicht	mm	416
G	Totale hoogte van motorkap	mm	1 245
H	Minimale bodemvrijheid	mm	150
I	Afstand achterzijde	mm	1 090
I'	Afstand achterzijde	mm	1 090
J	Afstand tussen rijwerken	mm	1 230
K	Lengte onderstel	mm	1 553
M	Spoorbreedte rupsonderstel (uitgeschoven)	mm	764 (1 060)
N	Breedte rupsketting	mm	230
O	Hoogte van blad	mm	225
P	Bodemvrijheid bij blad omhoog	mm	183

Werkbereik

Classificatie











		Eenheid	
Lengte giek		mm	1 750
Lengte arm		mm	1 230
A	Max. graafbereik	mm	4 130
A'	Max. graafbereik op bodem	mm	4 040
B	Max. graafdiepte	mm	2 540
B'	Max. graafdiepte (B' niveau)	mm	2 000
C	Max. graafdiepte verticale wand	mm	2 020
D	Max. graafhoogte	mm	3 585
E	Max. storthoogte	mm	2 550
F	Min. zwenkstraal	mm	1 725



Hefvermogen

Cabine · zonder bak



Eenheid: kg

A	2 m		2,5 m		3 m		3,5 m		Max. reikwijdte (m)		
B											A

Cabine · giek 1,75 m · arm 1,23 m, voorzien van rubberen rupskettingen 230 mm · Dozerblad omhoog

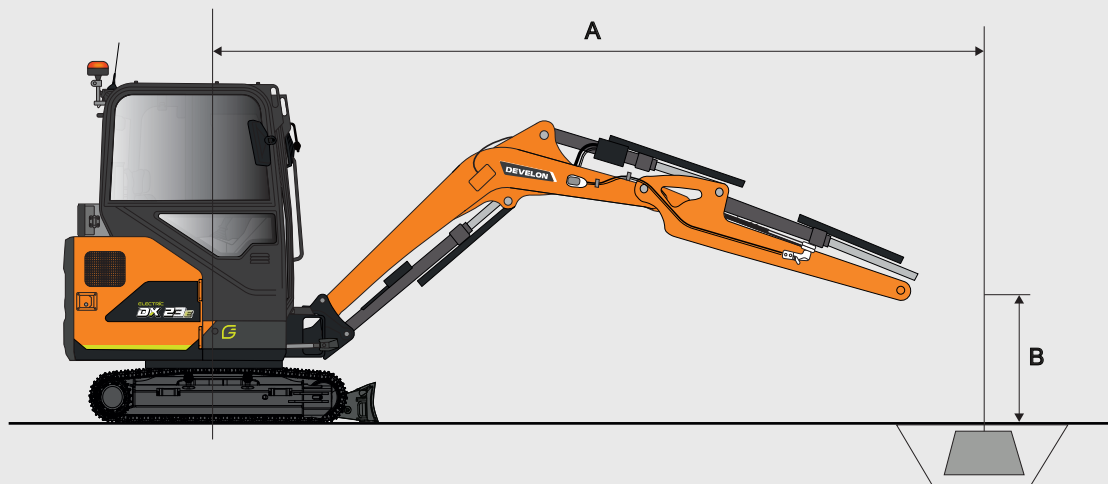
3.0 m			350	350					350	350	2.53
2.5 m					340	340			330	330	3.01
2.0 m					330	330			310	310	3.31
1.5 m			380	380	350	350			310	310	3.50
1.0 m	600	600	460	460	400	400	340	320	320	300	3.58
0.5 m	740	680	540	500	410	390	330	310	320	300	3.58
0.0 m	720	670	520	490	410	380			330	310	3.48
-0.5 m	720	660	520	480	400	380			360	330	3.29
-1.0 m	720	660	520	480					400	380	2.98
-1.5 m	600	600							410	410	2.47
-2.0 m									280	280	1.45



-  = Hefvermogen over voorzijde
 = Hefvermogen zijwaarts of 360°
1. Het lastpunt is aan het uiteinde van de arm.
 2. Hefvermogenwaarden met asterisk (*) zijn beperkt door hydraulisch vermogen.
 3. Getoonde hefvermogens niet hoger dan 75% van minimale kiplast of 87% van hydraulische capaciteit.
 4. De minst stabiele positie is zijwaarts.
 5. Hefvermogens alleen van toepassing op machine zoals oorspronkelijk geproduceerd en normaal uitgerust door fabrikant.
 6. Hefvermogens aangegeven conform ISO 10567.

*Sommige van deze opties zijn mogelijk standaard in sommige markten. Sommige van deze opties zijn mogelijk niet leverbaar in bepaalde markten. Vraag uw plaatselijke Develon-dealer naar beschikbare opties of mogelijkheden om uw machine aan te passen aan uw specifieke behoeften.

Standaarduitrusting en opties

Elektrisch systeem

Li-ion-accupack, 32 kWh	■
Li-ion-accupack, 40 kWh	●
Geïntegreerde intelligente oplader, connector Type 2	■
Connector voor snelladen, Rema DIN 320	■
Hydraulisch systeem met open centrale stand	■
Tweetrapsrijversnelling met automatisch schakelen	■
Drukaccumulator	■
Proportionele bedieningen hulphydrauliek	■
2-wegs leiding voor hulphydrauliek voor grijper	■
Richtklep voor 2-wegs hydrauliek	■
Instelbaar hulphydrauliekdebiet op cluster	■
Biologisch afbreekbare hydraulische vloeistof	■

Cabine

ROPS (Roll-over protective structure)	■
TOPS (Tip-over protective structure)	■
Verstelbare geveerde stoel met pvc-bekleding	■
Oprolbare veiligheidsgordel met alarm	■
Verwarming	■
Rijhendels met pedalen	■
Voortuit met bekrachtiging	■
Rijalarm	■
Led-zwaailicht	■
5-inch digitaal systeem met IP68 classificatie, stofdicht	■
Radio met USB	■
12 V-stopcontact	■
Zijspiegel	■
Bekerhouder	■

Werkuitrusting

Functie voor giekverstelling	■
Fittingen voor snelkoppelingen	■
Veiligheidskleppen voor giek/arm	■
Waarschuwinginrichting voor overbelasting	■
Rij- en zwenkmotor met schijfrem	■
Led-werklampen op giek	■
Led-werklampen op cabine	■

Telematica

My Develon	■
------------	---

Standaard = ■
Optie = ●



DEVELON

ELECTRIC
DX23E



Develon- garantie

Gemoedsrust dankzij bescherming voor uw machines

Bescherm uw zware bouwmaterieel met Develon. Onze uitgebreide garanties en premium beschermingsplannen bieden gemoedsrust doordat u weet dat uw investering veilig blijft en zijn waarde behoudt.

Garantieplannen op maat

Kies uit diverse betaalbare beschermingsplannen, exclusief aangeboden voor Develon-klanten via onze erkende dealers. Met deze plannen maakt u van uw machine een echte investering, niet zomaar een uitgave.

Uitgebreide garantie van Develon

Kies voor de uitgebreide garantie van Develon voor unieke bescherming, betrouwbaarheid en totale waarde. Dit plan biedt uw materieel de beste bescherming tegen onverwachte kosten en stilstandtijd. Zodat u zich kunt richten op wat belangrijk is: uw werk doen.

Kom nu in actie!

Neem vandaag nog contact op met uw erkende Develon-dealer om de investering in uw machines te beschermen. Met ons eenvoudige proces en de blijvende voordelen helpt Develon uw zware bouwmaterieel in topconditie te houden, nu en in de toekomst.

**Kies de uitgebreide garantie van Develon:
speel op zeker en bescherm uw
investeringen.**

Powered by Innovation

DEVELON



Ruimte voor stempel van dealer

HD Construction Equipment Develon Europe s.r.o.
IBC – Pobrezni 620/3,
18600 Praag 8 – Karlin, Tsjechische Republiek

©2026 HD Construction Equipment Develon Europe s.r.o.
Alle rechten voorbehouden.

D4600906 (03/2026)

Sommige specificaties zijn gebaseerd op technische berekeningen en niet op daadwerkelijke metingen. Specificaties worden alleen gegeven ter vergelijking en kunnen zonder kennisgeving worden gewijzigd. De specificaties van uw eigen Develon-materieel kunnen afwijken op basis van normale variaties in ontwerp, productie, werkomstandigheden en andere factoren. Foto's van Develon-producten kunnen andere uitrusting tonen dan standaarduitrusting.